

KARTA KATALOGOWA

Kotły INNOVEX STANDARD 12-35 kW

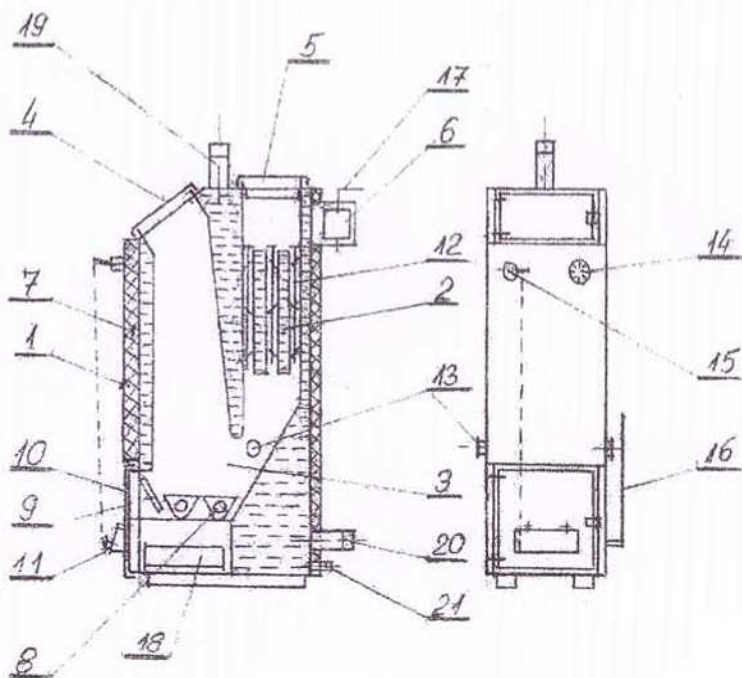

- 1) Pokrywa kotła
- 2) Wymiennik ciepła
- 3) Komora spalania
- 4) Drzwiczki zasypowe
- 5) Pokrywa wymiennika
- 6) Czopuch
- 7) Izolacja
- 8) Ruszt ruchomy
- 9) Kratka wyczystna
- 10) Drzwiczki popielnikowe
- 11) Klapka doprowadzająca powietrze pierwotne
- 12) Zaworowywacz spalin
- 13) Otwory doprowadzające powietrze wtórne
- 14) Termometr nakotłowy
- 15) Miarkownik spalania
- 16) Dźwignia rusztu ruchomego
- 17) Przepustnica spalin
- 18) Szufłada na popiół
- 19) Króciec wody zasilającej
- 20) Króciec wody pierwotnej
- 21) Króciec spustowy

Moc kotła	Wymiary gabarytowe			Masa kotła	Króciec zasilający, powrotny	Króciec spustowy	Zużycie paliwa	Sprawność nie mniej
	wys.	szer.	dł.					
kW	mm	mm	mm	kg	cal	cal	kg/h	%
12	1190	340	670	173	1 1/2	1/2	0,8	75
17	1290	370	670	185	2	1/2	1,05	75
23	1290	400	670	192	2	1/2	1,32	75
29	1290	430	670	201	2	1/2	1,47	75
35	1290	480	670	214	2	1/2	1,73	75